

CON BRIO

Петля для узкорамочного профиля с функцией CLIP-ON, 3D-регулировкой и доводчиком на линейной монтажной планке

Упаковка: 100 шт
Цвет: черный



Характеристики:

- угол открывания – 105°
- материал: сталь
- толщина профиля: 19 – 22 мм
- регулировка в 3-х плоскостях: ± 2.5 мм
- с пружиной
- с доводчиком

Комплектация:

- саморезы – 2 шт
- винты 4 x 10 мм – 2 шт



Наведите камеру для быстрого заказа на www.allpremier.ru

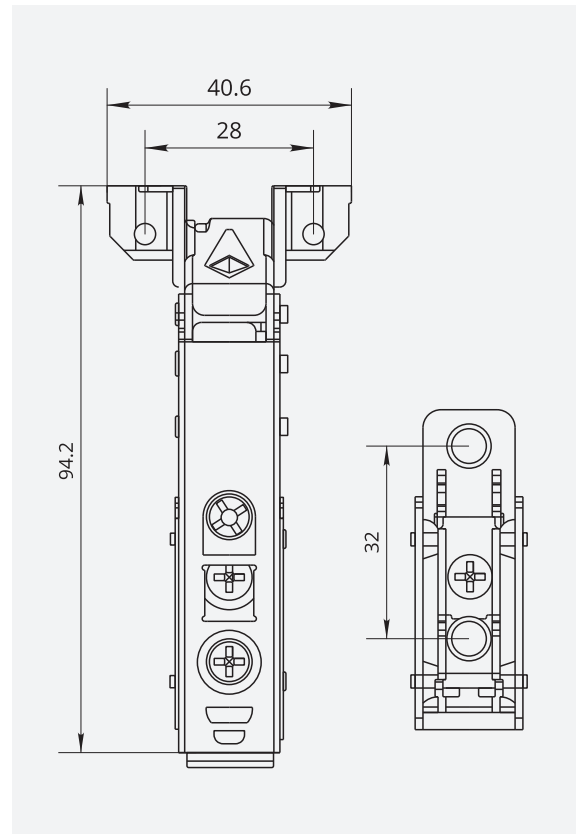

| | Артикул | Высота ответной планки |
|-----------|---------|------------------------|
| Тип | Черный | |
| Накладная | 250580 | H=0 |

Присадочные размеры чаши петли

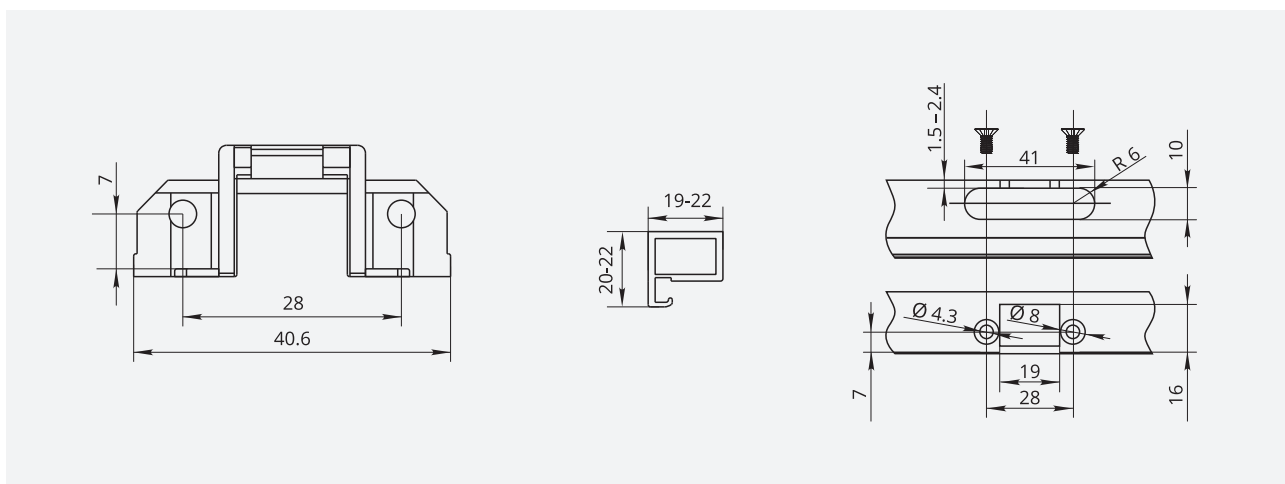

| | | | |
|---|-----------------------|---|--|
| D | наложение фасада, мм | H | высота ответной планки, мм |
| V | ширина профиля, мм | T | толщина фасада, мм |
| X | толщина профиля, мм | K | расстояние от края фасада до фрезеровки под чашу петли, мм |
| A | минимальный зазор, мм | | |

Таблица наложения фасадов

| | | | | | |
|------|----|-----|-----|-----|-----|
| | X= | 20 | 21 | 22 | 23 |
| V=19 | A= | 1.5 | 2.2 | 2.8 | 3.3 |
| V=20 | A= | 1.5 | 2.1 | 2.7 | 3.2 |
| V=21 | A= | 1.5 | 2.0 | 2.5 | 3.0 |
| V=22 | A= | 1.5 | 1.7 | 2.2 | 2.7 |

Накладная



Присадочные размеры ответной планки

| | | | | | |
|---|----|----|----|----|----|
| | | D | | | |
| | | 17 | 18 | 19 | 20 |
| V | 19 | 0 | | | |
| | 20 | | 0 | | |
| | 21 | | | 0 | |
| | 22 | | | | 0 |
| | | H | | | |

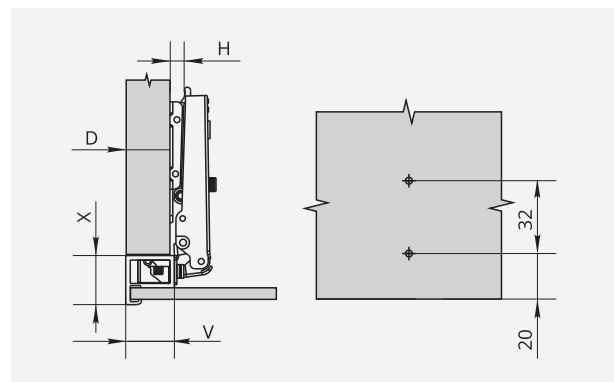

ФУРНИТУРА

Ограничитель угла открывания
для петель Presto и Con Brio на 85°

Характеристики:

- устанавливается в петлю



Наведите камеру
для быстрого заказа
на www.allpremier.ru

Артикул

044420

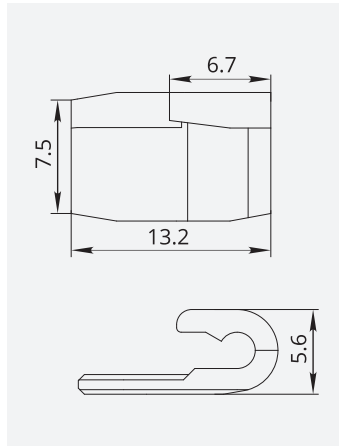

Схема установки

